

Varenummer: 20820275MF
 Beskrivelse: E+G hurtigspænder
 GN 820.2-75-MF

Mål

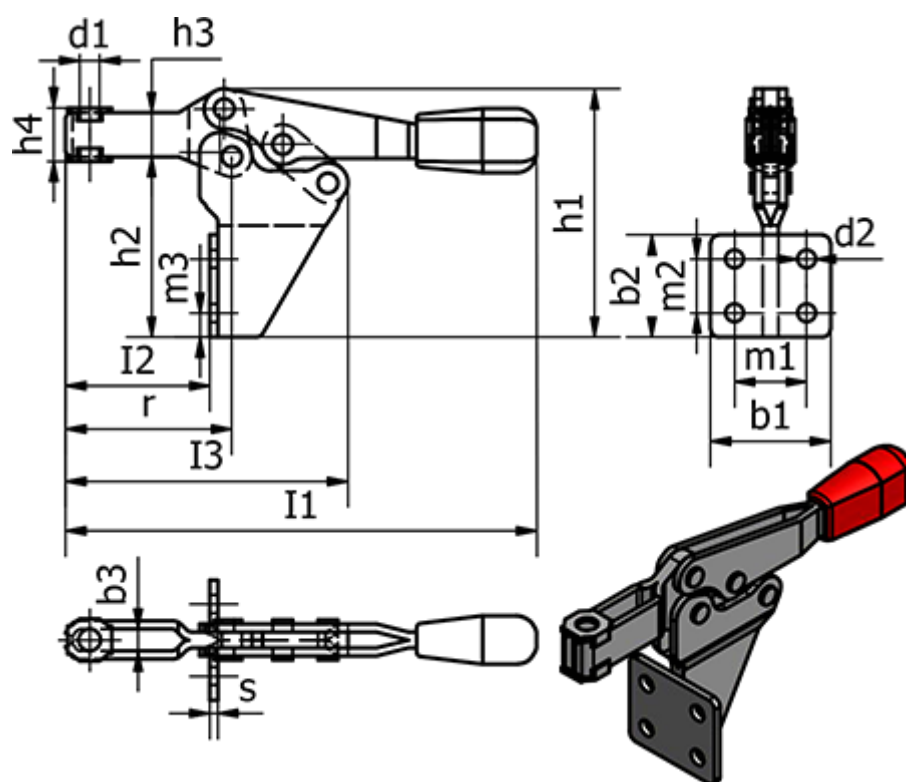

b1 = 30	h4 = 22.5	r = 42.5
b2 = 25.5	Holde kraft i N = 900	s = 2
b3 = 5.5	I1 = 118	Vægt (g) = 105
d1 = M5	I2 = 30	
d2 = 4.5	I3 = 72	
h1 = 62	m1 = 18	
h2 = 39	m2 = 13.5	
h3 = 11	m3 = 6	